

▲ SECURITE

Les instructions contenues dans les mises en garde de ce mode d'emploi portant le symbole ▲ concernent les points critiques qui doivent être pris en considération pour éviter les blessures graves, c'est pourquoi ces précautions doivent être rigoureusement suivies.

AVERTISSEMENTS DE CE MODE D'EMPLOI

▲ AVERTISSEMENT

Les instructions signalées par ce symbole doivent être rigoureusement suivies afin d'éviter tout accident pouvant entraîner des blessures corporelles graves ou la mort.

❗ IMPORTANT

Les instructions signalées par ce symbole doivent être suivies afin d'éviter tout incident mécanique, panne ou endommagement de la débroussaillouse.

📖 REMARQUE

Remarques utilisées dans les instructions ou conseils supplémentaires pour l'utilisation de cette débroussaillouse.

Table des matières

1. Emplacement des pièces	14
2. Caractéristiques	15
3. Etiquettes d'avertissement situées sur la machine	15
4. Symboles utilisés sur la machine	15
5. Consignes de sécurité	16
6. Assemblage	19
7. Carburant	20
8. Fonctionnement	21
9. Entretien	23
10. Rangement	25
11. Guide de localisation de pannes	25
12. Mise au rebut	25
13. Garantie limitée	26

1. Emplacement des pièces

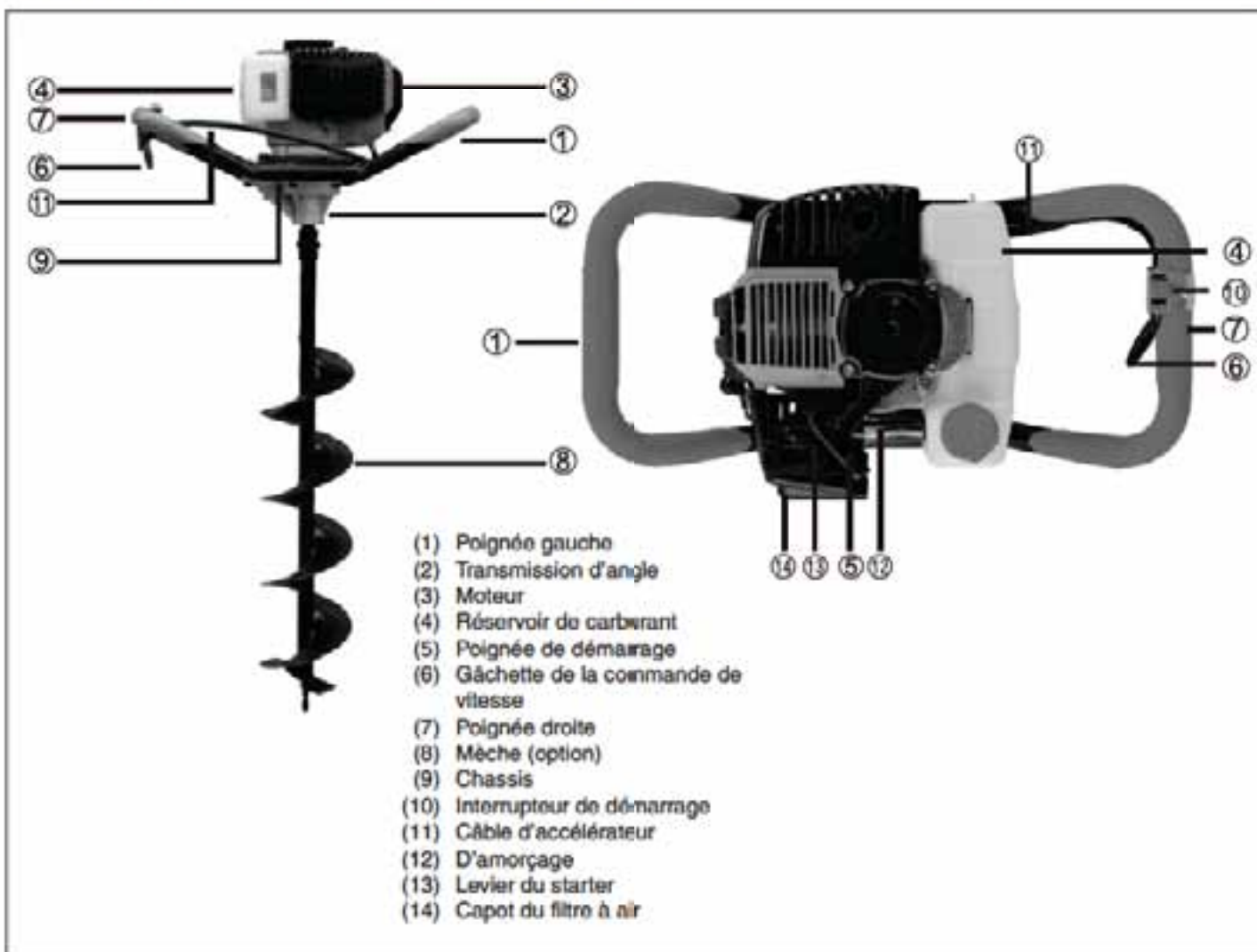

2. Caractéristiques

Model		GD520
Engine Cylindrée	cm ³	52
Puissance maximale	kW	2,2 à 7500 rpm
Carburateur		Diaphragme
Dispositif d'allumage		CDI
Bougie		LD BM6A
Démarrreur		Démarrreur a recul
Carburant		Mélange essence-huile spécial 2 temps (40:1)
Contenance du réservoir de carburant	L	1,2
Transmission		Embrayage centrifuge, engrenage à vis sans fin
Lubrifiant pour boîte d'engrenages		Huile pour engrenages SAE#80-90
Rapport de réduction		40:1
Dimensions (encombrement) Longueur	mm	660
Largeur	mm	374
Hauteur (sans foret)	mm	309
Poids net (sans foret)	kg	10,4
Taille du foret amovible Diamètre	mm	100 à 200

Ces spécifications peuvent être modifiées sans préavis.

3. Etiquettes d'avertissement situées sur la machine



(1) Avertissement/Attention



(2) Lire le mode d'emploi avant d'utiliser cette machine.



(3) Porter un casque et des lunettes de sécurité, un casque antibruit.

 Si les étiquettes d'avertissement se décollent, deviennent sales ou impossibles à lire, commander de nouvelles étiquettes auprès du revendeur pour les remplacer.

 **Ne pas modifier votre machine.**
La garantie sera annulée si la débroussailleuse a été modifiée ou utilisée de manière non conforme aux instructions de ce mode d'emploi.

4. Symboles utilisés sur la machine

Des symboles en relief ont été placés sur la machine pour assurer la sécurité à l'usage et faciliter l'entretien. Prendre soin d'observer les indications suivantes afin d'éviter les erreurs.

- 

Emplacement de remplissage du "MÉLANGE"
Emplacement : BOUCHON DU RÉSERVOIR DE CARBURANT
- 

Position fermée du starter
Emplacement : CAPOT DU FILTRE A AIR
- 

Position ouverte du starter
Emplacement : CAPOT DU FILTRE A AIR

▲ 5. Consignes de sécurité



1. Lire ce manuel attentivement jusqu'à une compréhension totale et suivre toutes les instructions de sécurité et d'utilisation.
2. Conserver ce mode d'emploi à portée de la main pour le consulter au moindre doute. Si une question reste sans réponse, contacter le revendeur où vous avez acheté la débroussailleuse.
3. Ne pas oublier de donner le manuel avec la machine en cas de vente ou de prêt.
4. Ne pas laisser des enfants ou toute personne incapable de comprendre les instructions, utiliser cette machine.



CONDITIONS DE TRAVAIL

1. Lors de l'utilisation de cette machine, il est nécessaire de porter des vêtements appropriés et des équipements de sécurité.

- (1) Casque
- (2) Casque antibruit
- (3) Lunettes ou masque de protection
- (4) Gants de travail épais
- (5) Chaussures de sécurité à semelle antidérapante

2. Les objets suivants doivent être emportés sur le lieu de travail.

- (1) Les outils fournis avec la machine
- (2) Une réserve de carburant
- (3) Une lame de rechange
- (4) Matériel pour délimiter la zone de travail
- (5) Un sifflet (pour collaborateur ou en cas d'urgence)
- (6) Une hache ou une soie (pour enlever les obstacles)

3. Ne pas porter de vêtements larges, de short, de bijoux, de sandales ou travailler pieds nus. Ne pas porter quoi que ce soit pouvant être happé par les pièces en mouvement de la machine. Porter les cheveux longs noués au-dessus des épaules.

CONDITIONS DE TRAVAIL

1. Ne jamais mettre la machine en marche à l'intérieur d'une pièce ou d'un bâtiment. Les gaz d'échappement contiennent du monoxyde de carbone dangereux.
2. Ne jamais utiliser la machine dans les conditions suivantes :



- a. Lorsque le sol est glissant ou lorsqu'il est impossible de se maintenir dans une position correcte.
- b. La nuit, par temps de brouillard ou lorsque la visibilité ou le champ de vision empêche de voir clairement la zone de travail.
- c. Pendant les averses, les orages avec éclairs, par grands vents ou toute autre condition climatique rendant l'utilisation de la machine dangereuse.

PLAN DE TRAVAIL

1. Ne jamais utiliser la machine sous l'influence de l'alcool ou en état de faiblesse due à la fatigue, au manque de sommeil, à la prise de médicament ou à tout autre moment où l'on n'est pas réellement capable de l'utiliser correctement et en toute sécurité.
2. Lors de l'élaboration du plan de travail, prévoir suffisamment de temps de repos. Limiter la durée des périodes pendant lesquelles la machine est utilisée sans interruption entre 30 et 40 minutes. Se reposer de 10 à 20 minutes entre ces périodes. Autant que possible, essayer de limiter ce genre de travail à 2 heures par jour.



▲ AVERTISSEMENT

1. Si ce plan de travail et cette méthode de travail ne sont pas respectés, un accident dû au stress répétitif peut se produire (voir "UTILISATION DE LA MACHINE"). Si l'on ressent un malaise ou si les doigts ou tout autre membre rougissent et enflent, consulter un docteur avant que cela ne s'aggrave.
2. Pour éviter les problèmes de bruit avec le voisinage, utiliser de préférence la machine entre 8 et 17 heures pendant la semaine et de 9 à 17 heures les fins de semaine.



REMARQUE

Vérifier et suivre la réglementation locale sur le niveau de bruit et les horaires d'utilisation de ce type de machine.



▲ 5. Consignes de sécurité

AVANT DE DEMARRER LE MOTEUR



1. La zone dans un rayon de 15 mètres autour de l'utilisateur est considérée comme dangereuse et personne ne doit s'y trouver. Si nécessaire, délimiter le périmètre de la zone de travail avec du ruban de marquage (rouge fluorescent et blanc par exemple) et poser des panneaux d'avertissement. Lorsque deux ou plusieurs personnes travaillent ensemble ou à proximité, chacune doit constamment faire attention et garder ses distances par rapport aux autres pour assurer une sécurité satisfaisante.
2. Vérifier constamment l'état de la zone de travail pour éviter tout accident dû aux impacts avec des obstacles tels que les souches, les pierres, les boîtes de conserves ou débris de verre.

❗ IMPORTANT

Retirer tout obstacle avant de commencer le travail.

3. Vérifiez que tous les éléments de l'unité sont bien serrés et qu'il n'existe aucune fuite de carburant. Vérifiez que le foret est correctement monté et bien serré.

DEMARRAGE DU MOTEUR

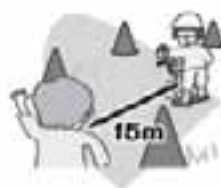

1. Empêcher toute personne ou animal de s'approcher à moins de 15 mètres. Si quelqu'un s'approche trop près, arrêter aussitôt le moteur.
2. Ce produit est équipé d'un embrayage centrifuge, de sorte que le foret commence à tourner dès que le levier d'accélération est activé. Pour démarrer le moteur, posez et maintenez fermement la machine à plat sur le sol dans un endroit dégagé où aucun obstacle ne peut entrer en contact avec le foret ou le levier d'accélération.

▲ AVERTISSEMENT

Ne jamais mettre la manette de l'accélérateur à fond lors de la mise en marche.

3. Une fois que le moteur tourne, vérifiez que le foret n'est plus en mouvement lorsque le papillon est complètement ramené sur sa position de départ. S'il continue à tourner après avoir remis le papillon en position initiale, coupez le moteur et faites réparer votre appareil par votre distributeur agréé.

UTILISATION DE LA MACHINE

❗ IMPORTANT

Ne percez que les matériaux recommandés par le fabricant et n'utilisez l'appareil que pour les travaux décrits dans le présent manuel.



1. Tenir les poignées de la machine fermement des deux mains. Ecarter légèrement les jambes (pour que les pieds reposent sur une largeur un peu plus importante que celle des épaules), avoir une posture de travail stable et répartir le poids du corps également sur chaque jambe.
2. Faites tourner le moteur à la vitesse appropriée au perçage sans accélérer inutilement au-dessus du niveau nécessaire.
3. Si la machine se met à vibrer ou à créer des secousses, arrêter le moteur et procéder à une vérification totale de la machine. Ne pas utiliser la machine avant que la panne ne soit réparée.
4. Ce produit est équipé d'un embrayage centrifuge, de sorte que l'accessoire de coupe se met en marche dès que le moteur démarre.
5. Ne jamais toucher le silencieux, la bougie ou toute autre partie métallique du moteur pendant le fonctionnement ou aussitôt après son arrêt. Dans ces circonstances, les risques de brûlures ou d'électrocution sont importants.



▲ 5. Consignes de sécurité

• SI QUELQU'UN S'APPROCHE

1. Il faut se préserver des situations dangereuses à tout moment. Avertir les adultes de maintenir les enfants et les animaux à distances car le risque de recevoir des projections d'objets est important.
2. Si quelqu'un appelle ou interrompt le travail d'une manière ou d'une autre, arrêter le moteur avant de se tourner vers la personne.



MANIPULATION DU CARBURANT

1. Le moteur est conçu pour fonctionner avec du mélange contenant de l'essence hautement inflammable. Ne jamais entreposer de bidon de carburant ou refaire le plein de la machine dans un local où se trouve une chaudière, un poêle, un feu ouvert, des étincelles, un poste à souder électrique ou toute autre source de chaleur ou d'étincelles pouvant enflammer le carburant.
2. Ne jamais fumer pendant l'utilisation de la machine ou son remplissage en carburant.
3. Avant de refaire le plein de carburant, toujours arrêter le moteur et laisser refroidir la machine. Vérifier aussi l'absence de flammes ou d'étincelles à proximité avant de faire le plein.
4. Essuyer avec un chiffon toute trace de carburant renversé lors du remplissage.
5. Une fois le plein effectué, bien resserrer le bouchon du réservoir et éloigner la machine à plus de 3 mètres de l'endroit où le plein a été fait avant de la remettre en marche.



ENTRETIEN

1. De manière à conserver la machine en parfait état de marche, effectuer à intervalles réguliers les opérations et les vérifications d'entretien décrites dans le mode d'emploi.
2. Toujours arrêter le moteur avant d'effectuer les vérifications ou opérations d'entretien.

▲ AVERTISSEMENT

Les pièces métalliques atteignent leur plus haute température aussitôt après l'arrêt de la machine.



3. Lors du remplacement du foret ou tout autre pièce, de l'huile ou un lubrifiant quelconque, veillez à n'utiliser que **des produits certifiés**.
4. Pour toute pièce devant être remplacée ou pour toute opération d'entretien ou de réparation non décrite dans ce manuel, contacter le centre de SAV le plus proche pour de mande assistance.
5. Ne pas utiliser d'accessoires ou d'outils de marque non agréés.
6. Ne jamais démonter ou modifier la machine, quelles que soient les circonstances. Dans le cas contraire, la machine risque d'être endommagée en cours d'utilisation ou de ne pas fonctionner correctement.



Éloigner le plein après avoir éteint complètement le moteur.

TRANSPORT

1. Pour transporter la machine, recouvrez le foret si besoin est, soulevez la machine et transportez-la en faisant attention au foret.
2. Ne jamais transporter la machine sur mauvaise route et sur une grande distance sans vider complètement le réservoir de carburant. Sinon le carburant pourrait s'échapper du réservoir pendant le trajet.

6. Assemblage

Un paquet contient les éléments illustrés.



INSTALLATION DU FORET

1. Faire coulisser l'attache de la bague et retirer la cheville de verrouillage du foret.
2. Placer le foret sur l'arbre de sortie de la mèche et insérer la cheville de verrouillage. La couvrir avec l'attache de la bague.

- (1) Foret
- (2) Bague de poignée
- (3) Arbre de prise de force (PTO)
- (4) Cheville

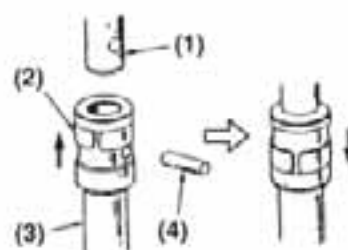

7. Carburant

■ CARBURANT

⚠ AVERTISSEMENT

- **L'essence est un produit hautement inflammable. S'abstenir de fumer et ne tolérer aucune flamme ou source d'étincelles à proximité de l'endroit où est entreposée l'essence. Arrêter le moteur puis le laisser refroidir avant de remplir le réservoir. Remplir le réservoir à l'extérieur sur une surface nue et éloigner le bidon d'essence d'au moins 3 mètres avant de mettre le moteur de la tronçonneuse en marche.**



- Les moteurs sont lubrifiés à l'aide d'une huile spécialement conçue pour les moteurs 2 temps à refroidissement par air. S'il n'est pas possible d'obtenir de l'huile, utilisez une huile antioxydante de haute qualité spécialement destinée aux moteurs 2 temps à refroidissement par air.
- Ne jamais utiliser des huiles mélangées BIA ou TCW (pour les moteurs 2 temps à refroidissement par eau).



■ RAPPORT DE MELANGE RECOMMANDE ESSENCE 40 : HUILE 1

- **La composition des gaz d'échappement est contrôlée par les principaux paramètres et composants du moteur (comme par ex., la carburation, le calage de l'allumage et le calage du port) sans avoir besoin d'effectuer des changements de matériel ou d'introduire un matériel inerte durant la combustion.**
- Ces moteurs sont certifiés pour fonctionner avec de l'essence sans plomb.
- Si une essence à indice d'octane inférieur est utilisée, il y a un risque important d'augmentation dangereuse de la température du moteur, entraînant des problèmes de moteur au niveau des cylindres par exemple.
- Il est préférable d'utiliser de l'essence sans plomb afin de réduire la pollution de l'atmosphère et de participer ainsi à la protection de l'environnement et de votre santé.
- De l'essence ou de l'huile de basse qualité risque d'endommager les joints, les conduites d'essence ou le réservoir d'essence du moteur.

■ COMMENT OBTENIR UN BON MELANGE

ⓘ IMPORTANT

Faire attention à ne pas trop remuer le carburant.

1. Mesurer les volumes d'essence et d'huile à mélanger.
2. Verser un peu d'essence dans un récipient à carburant propre.

3. Verser ensuite toute l'huile, puis bien remuer le tout.
4. Verser enfin le reste de l'essence, puis bien mélanger l'ensemble pendant une minute environ. Etant donné que certains types d'huiles sont plus fluides que d'autres en fonction de leur composition, un brassage énergique est nécessaire afin de garantir une bonne marche du moteur pendant longtemps. En effet, en cas de mélange insuffisant, un risque majeur de problèmes au niveau des cylindres peut apparaître en raison d'un mélange hétérogène.
5. Placer une étiquette assez grande sur le récipient afin d'éviter de le confondre avec de l'essence ou avec d'autres récipients.
6. Indiquer les composants sur cette étiquette afin d'en faciliter l'identification.

■ REMPLISSAGE DU RESERVOIR

1. Dévisser puis retirer le bouchon de carburant. Déposer ce bouchon sur une surface non poussiéreuse.
2. Remplir le réservoir de carburant à 80% de sa capacité totale.
3. Visser fermement le bouchon du réservoir et essuyer toute éventuelle éclaboussure d'essence sur l'appareil.

⚠ AVERTISSEMENT

1. **Effectuer le remplissage sur une surface nue.**
2. **S'éloigner d'au moins 3 mètres du point de remplissage avant de démarrer le moteur.**
3. **Arrêter le moteur avant de démarrer l'appareil. Bien remuer à cet instant le mélange d'essence dans le réservoir.**

■ A EVITER POUR PROLONGER LA DUREE DE VIE DU MOTEUR :

1. **ESSENCE SANS HUILE (ESSENCE PURE)** – L'essence pure est capable d'endommager très rapidement les pièces du moteur.
2. **ESSENCE-ALCOOL** – Ce mélange risque de très rapidement détruire les pièces en caoutchouc et/ou en plastique et d'empêcher la lubrification du moteur.
3. **HUILE POUR MOTEURS 4 TEMPS** – Elles risquent d'encrasser les bougies, de bloquer l'échappement ou d'endommager les segments des pistons.
4. **Les mélanges d'huile et de carburants laissés au repos pendant une période d'un mois ou plus** risquent sérieusement d'encrasser le carburateur et d'entraîner par conséquent une défaillance du moteur.
5. Dans l'éventualité d'une longue période d'inactivité, nettoyer le réservoir de carburant après l'avoir vidangé. Allumer ensuite le moteur et vider le mélange d'essence du carburateur.
6. En cas de mise au rebut du récipient contenant le mélange d'huile, en disposer toujours dans une décharge autorisée.

📖 REMARQUE

Pour plus de détails sur la garantie de qualité, lire attentivement la section à propos de la Garantie Limitée. Il est également important de rappeler que l'usure et les dégradations normales de l'appareil ne sont en aucun cas couvertes par cette garantie. De plus, le non-respect des instructions relatives aux proportions des mélanges d'essence, etc. décrites dans ce mode d'emploi risque d'entraîner un refus de couverture par la garantie.

8. Fonctionnement

MISE EN MARCHÉ DU MOTEUR

AVERTISSEMENT

Le foret commence à tourner au démarrage du moteur.

1. Remplir le réservoir de carburant et bien resserrer le bouchon.
2. Posez la machine sur une surface plane et solide. Le foret ne doit pas toucher le sol ni être entouré d'objets car il commence à tourner au démarrage du moteur.
3. Appuyer plusieurs fois sur la pompe d'amorçage jusqu'à ce que de l'essence s'écoule par le tuyau de trop-plein.

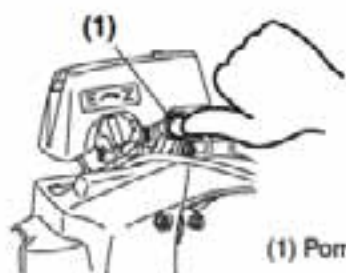

(1) Pompe d'amorçage

4. Placer le starter en position fermée.



- (1) Levier du starter
(2) Fermé
(3) Ouvert

5. Positionner le contacteur d'arrêt sur "RUN". Posez l'unité sur une surface plane et solide. Ne laissez aucun objet autour de la tête de coupe.



(1) Contacteur d'arrêt

6. Tout en maintenant fermement la machine, tirer la corde de démarrage rapidement jusqu'à ce que le moteur démarre.

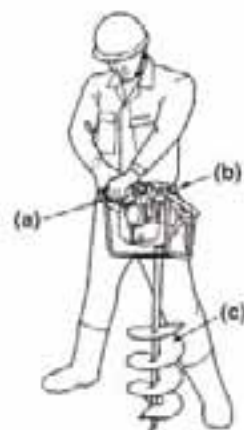

- (a) Tenez la poignée droite à l'aide de votre main gauche.
(b) Soutenez la poignée gauche à l'aide de votre bassin.
(c) N'appuyez pas le foret sur le sol.

IMPORTANT

Eviter de tirer à fond sur la corde de démarrage ou de relâcher brutalement la poignée. Ces opérations risquent d'endommager le système de démarrage.

7. Ramener le levier du starter vers le bas pour le remettre en position ouverte. Et redémarrer le moteur.
8. Laisser le moteur chauffer pendant plusieurs minutes avant de commencer à travailler.

REMARQUE

1. Pour redémarrer le moteur aussitôt après l'avoir arrêté, laisser le starter en position ouverte.
2. Trop tirer sur le starter risque de rendre le moteur difficile à démarrer à cause de l'excès de carburant. Si le moteur refuse de démarrer après plusieurs tentatives infructueuses, placer le starter en position ouverte et tirer à nouveau plusieurs fois la corde de démarrage ou enlever et sécher la bougie.

ARRET DU MOTEUR

1. Relâcher la manette d'accélérateur et laisser tourner le moteur pendant encore 30 secondes.
2. Positionner le contacteur d'arrêt sur STOP.

IMPORTANT

Sauf en cas d'urgence, ne jamais couper le contact lorsqu'on accélère.

8. Fonctionnement

REGLAGE CÂBLE D'ACCÉLÉRATEUR

Le jeu normal est de 1 ou 2 mm à la mesure depuis l'extrémité du carburateur. Faites le réajustement nécessaire avec l'ajusteur de câble et resserrez la vis.

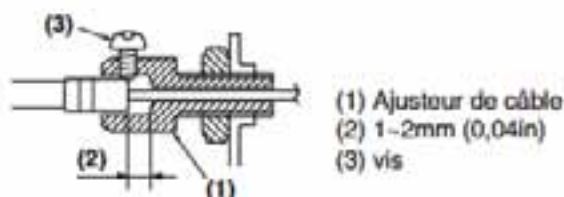

REGLAGE DU RALENTI

1. Lorsque le moteur a tendance à s'arrêter souvent au ralenti, tourne le réglage de la vitesse de ralenti dans le sens horaire.
2. Si la tête de coupe continue de tourner alors que vous avez lâché la commande 'accélération', tournez le réglage de la vitesse de ralenti dans le sens inverse des aiguilles d'une montre.



FORAGE

- Tenir toujours fermement la mèche à une certaine distance en tenant la poignée avec les deux mains.
- Un mouvement de réaction risque de se produire sur la mèche lorsque le foret tournant frappe des pierres ou des racines d'arbre sous le sol. Toujours tenir fermement la mèche afin de contrôler un tel mouvement.
- Commencer le forage avec le levier de commande de gaz à mi-course de façon à ce que le foret puisse entrer facilement dans le sol.
- Lorsque le foret est coincé dans le sol et ne peut plus être sorti, verrouiller le foret et faire tourner la mèche dans le sens contraire des aiguilles d'une montre.



REMARQUE

Laisser chauffer le moteur avant d'effectuer le réglage du ralenti.

9. Entretien

TABLEAU D'ENTRETIEN

	Système/composants	Procédure	Avant utilisation	Toutes les 25 heures	Toutes les 50 heures	Toutes les 100 heures	Remarque
MOTEUR	filtres d'essence, éclaboussures d'essence	essuyer	✓				
	réservoir d'essence, filtre à air, filtre à essence	inspecter/nettoyer	✓	✓			remplacer si nécessaire
	vis de réglage de ralenti	voir réglage ralenti	✓				remplacer le carburateur si nécessaire
	bougie d'allumage	nettoyer et réajuster jeu de prise			✓		JEU : 0,65 mm remplacer si nécessaire
	prise d'air de refroidissement	nettoyer		✓			
UNITÉ PRINCIPALE	levier d'accélération, démarreur	vérifier le fonctionnement	✓				
	foret	remplacer si un problème survient	✓				
	boîte d'engrenages	huile			✓		
	vis/écrous/boulons	serrer/remplacer	✓			✓	pas des vis de réglage

- S'assurer avant tout nettoyage, contrôle ou réparation de la machine que le moteur soit arrêté et froid.
- Utilisez toujours des gants de protection pour inspecter, retirer ou installer le foret.

⚠ AVERTISSEMENT

- Avant d'entreprendre une opération d'entretien sur la machine, veillez à ce que le moteur soit bien arrêté et refroidi. Vous risquez de vous blesser si vous touchez le silencieux quand il est encore chaud.
- Ne modifiez pas le foret et ne démontez pas le moteur.
- Lors du remplacement des pièces, utiliser des pièces d'origine Zenoah ou des pièces désignées.

FILTRE A AIR

- Si le filtre à air est encrassé, les performances du moteur en seront réduites.
- (1) Élément de filtre : Vérifier et nettoyer l'élément de filtre avec de l'eau savonneuse tiède. Le sécher complètement avant de le réinstaller.
- (2) Élément en papier : Contrôler et nettoyer l'élément en papier en insufflant de l'air comme requis.
- Si l'élément de filtre est cassé ou rétréci, le remplacer par un neuf.

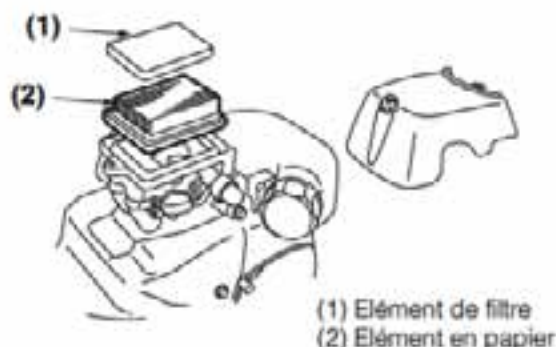

ⓘ IMPORTANT

- Si l'élément du filtre à air est colmaté, le rendement du moteur sera réduit. De plus, l'intérieur du moteur subira une usure anormale s'il est utilisé sans l'élément ou s'il est utilisé en continu avec un élément déformé ou endommagé.

FILTRE à CARBURANT

Au bout de 50 heures de fonctionnement, vider le réservoir à carburant, détacher le filtre à carburant du réservoir, et retirer toute la saleté. Si le filtre est trop colmaté, le remplacer par un filtre neuf.



Filtre à carburant

ⓘ IMPORTANT

- Si le filtre à carburant est colmaté, la vitesse du moteur peut être limitée ou des variations de vitesse risquent de se produire.
- Si le moteur est utilisé sans filtre à carburant, la saleté s'accumulera dans le carburateur et provoquera un mauvais fonctionnement.

9. Entretien

BOUGIES

⚠ AVERTISSEMENT

- Ne pas toucher les bougies à mains nues immédiatement après l'utilisation du pulvérisateur, car il y a risque de brûlures dues à une température élevée.



- Au bout de 50 heures de fonctionnement, enlever les bougies et retirer la saleté des électrodes avec une brosse métallique ou une brosse similaire.
- L'espacement correct entre les électrodes est de 0,6-0,7 mm.
- Lors du remplacement des bougies, utiliser des bougies ayant les spécifications désignées.

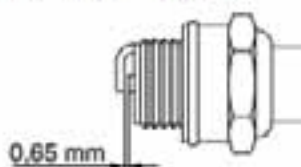

❗ IMPORTANT

- Si trop de carburant est absorbé, ou si une huile de mauvaise qualité est utilisée, les électrodes des bougies deviennent sales, rendant le démarrage du moteur plus difficile.
- Prendre note que l'utilisation d'un type de bougie différent peut causer des pannes, la surchauffe du moteur et même des dégâts internes.
- Lors de la mise en place d'une nouvelle bougie, la serrer complètement à la main et terminer en serrant un quart de tour à la clé.

SILENCIEUX

⚠ AVERTISSEMENT

- Inspectez périodiquement le pot d'échappement pour détecter toute fixation lâche, tout endommagement ou corrosion. Si un signe de fuite d'échappement est repéré, cessez d'utiliser la machine et procédez immédiatement à sa réparation dans un magasin de réparation spécialisé.
- Si l'on continue d'utiliser la machine dans ces conditions, le moteur risque de prendre feu.

OUÏE DU REFROIDISSEMENT PAR AIR

⚠ AVERTISSEMENT

- Vérifiez la prise d'air de refroidissement toutes les 25 heures d'utilisation pour détecter toute obstruction, et retirez les déchets fixés sur la débroussailluse.

❗ IMPORTANT

- Si des déchets se sont coincés et forment une obstruction autour de la prise d'air de refroidissement, le moteur risque de surchauffer, pouvant causer ainsi une défaillance mécanique sur la partie de la débroussailluse.



(1) Ouïe d'entrée d'air de refroidissement (arrière)

■ POINTS D'ENTRETIEN PÉRIODIQUES AILETTES CYLINDRES

Vérifiez et nettoyez périodiquement les ailettes cylindres dans votre magasin de réparation spécialisé.

9. Entretien

MÈCHE

Vérifier que le foret est bien affûté.
Remplacer l'embout ou la lame interchangeable s'ils sont usés, car la pénétration sera difficile.

INTERVALLE DE REMPLACEMENT RECOMMANDÉ

1ère fois: Après 50 heures de fonctionnement
2ème fois et suivantes: Toutes les 100 heures de fonctionnement.

- Débrancher le moteur de la boîte de vitesses et vérifier l'état de l'embrayage toutes les 100 heures de fonctionnement. Essuyer l'huile sur le tambour et les patins, et remplacer les pièces usées par des pièces neuves.

11. Guide de localisation de pannes

1er cas : défaut de démarrage

VERIFICATION	CAUSES PROBABLES	ACTION
réservoir de carburant	→ carburant incorrect	→ vidanger et remplacer le carburant
filtre à carburant	→ filtre à carburant encrassé	→ nettoyer
vis de réglage du carburateur	→ déréglé	→ refaire le réglage
allumage (pas d'allumage)	→ bougie sale/noyée	→ nettoyer/sécher
	→ jeu d'électrode incorrect	→ régler le jeu (JEU : 0,65 mm)
bougie d'allumage	→ débranchée	→ resserrer

2e cas : le moteur démarre mais ne reste pas en marche ou est difficile à redémarrer

VERIFICATION	CAUSES PROBABLES	ACTION
réservoir de carburant	→ carburant incorrect ou vieux	→ vidanger et remplacer le carburant
vis de réglage du carburateur	→ déréglé	→ refaire le réglage
silencieux, cylindre (échappement)	→ dépôt de calamine	→ consultez votre magasin de réparation spécialisé
filtre à air	→ encrassé de poussière	→ Jet d'air ou lavage à l'air
alette de cylindre, flasque de ventilateur	→ encrassé de poussière	→ consultez votre magasin de réparation spécialisé

Si la machine nécessite des opérations d'entretien plus élaborées, contacter le service après-vente le plus proche.

12. Mise au rebut

- Lorsque vous mettez la machine au rebut, ne la démontez pas.
- Lorsque vous mettez la machine, l'essence ou l'huile pour chaîne au rebut, assurez-vous de suivre vos réglementations locales.

13. Garantie limitée

En cas de panne ou de défaut constaté sur le produit au cours de la période de garantie, les pièces défectueuses seront réparées ou remplacées gratuitement par le concessionnaire TIMBERPRO.

PERIODE DE GARANTIE : 2 ans (6 mois pour un usage professionnel ou 30 jours pour les machines de location) à compter de la date d'achat.

QU'EN CAS DE PROBLEME NOUS DONNONS LA PRIORITE POUR REMPLACER LA (LES) PIECE(S) QUI TOMBE(NT) EN PANNE ET QUE NOUS SOMMES SEULE A POUVOIR DECIDER SI L'ARTICLE EST A REMPLACER ENTIEREMENT OU PAS.

LE CLIENT PREND EN CHARGE TOUS LES COÛTS DE TRANSPORT DE L'APPAREIL, DEPUIS ET JUSQU'AUX LOCAUX DU CONCESSIONNAIRE TIMBERPRO.

LE CLIENT NE SERA PAS TENU POUR RESPONSABLE DES CHARGES RELATIVES A LA DETECTION D'UNE DEFAILLANCE D'UNE PIECE SOUS GARANTIE UNIQUEMENT LORSQUE CES TRAVAUX DE DIAGNOSTIC AURONT ETE EFFECTUES DANS LES LOCAUX DU CONCESSIONNAIRE TIMBERPRO.

LE CLIENT OU LE CAS ECHEANT, LE PROPRIETAIRE DEVRA IMPERATIVEMENT S'ACQUITTER DES TACHES D'ENTRETIEN DECRITES PAR LE FABRICANT DANS LE MODE D'EMPLOI DU PROPRIETAIRE/UTILISATEUR.

TOUTE PIECE SOUS GARANTIE DONT LE REMPLACEMENT N'EST PAS PREVU DANS LE CADRE DE L'ENTRETIEN REQUIS, OU DESTINEE A ETRE CONTROLÉE REGULIEREMENT ET REPARÉE OU "REPLACEE SI NECESSAIRE" SERA SOUS GARANTIE POUR TOUTE LA PERIODE APPLICABLE. TOUTE PIECE SOUS GARANTIE DESTINEE A ETRE REMPLACÉE A LA SUITE D'UN CONTRÔLE SERA SOUS GARANTIE POUR TOUTE LA PERIODE ALLANT JUSQU'A SON PREMIER REMPLACEMENT PREVU.

TOUTE PIECE DE RECHANGE DE QUALITE ET DE VALEUR EQUIVALENTES POURRA ETRE UTILISEE POUR DES REPARATIONS OU DES OPERATIONS DE MAINTENANCE NON COUVERTES PAR LA GARANTIE, SANS REDUCTION DES OBLIGATIONS DE GARANTIE DE LA SOCIETE.

LA SOCIETE SERA TENUE POUR RESPONSABLE DE TOUS LES DOMMAGES CAUSES AUX PIECES DU MOTEUR PAR UNE DEFAILLANCE DE PIECES QUELCONQUES SE TROUVANT ENCORE SOUS GARANTIE.

LA GARANTIE NE S'APPLIQUE EN AUCUN CAS AUX APPAREILS AYANT ETE ENDOMMAGES SUITE AU NON-RESPECT DES INSTRUCTIONS D'UTILISATION ET D'ENTRETIEN DECRITES DANS LE MODE D'EMPLOI DU PROPRIETAIRE/UTILISATEUR, PAR UNE MAUVAISE MANIPULATION, PAR DES MODIFICATIONS, DES MISES A L'EPREUVE SEVERES, UNE MAUVAISE LUBRIFICATION, L'UTILISATION DE PIECES OU D'ACCESSOIRES AUTRES QUE CEUX RECOMMANDES PAR NOTRE SOCIETE, OU ENFIN EN RAISON D'AUTRES CAUSES NE DEPENDANT PAS DE LA SOCIETE.

CETTE GARANTIE NE COUVRE EN AUCUN CAS LE REMPLACEMENT DE PIECES EN RAISON DE LEUR USURE NORMALE OU DE LEGERES MODIFICATIONS D'APPARENCE.

AUCUNE AUTRE GARANTIE FORMELLE N'EST FOURNIE.

LES GARANTIES TACITES, ET NOTAMMENT CELLES RELATIVES A LA QUALITE MARCHANDE OU A LA POSSIBILITE D'ACCOMPLIR UNE TACHE PARTICULIERE SONT LIMITEES A DEUX (2) ANS POUR UNE UTILISATION A DOMICILE (ET A UN (1) AN POUR TOUT AUTRE TYPE D'UTILISATION) DEPUIS LA DATE D'ACHAT D'ORIGINE.

NOUS NE POURRONS EN AUCUN CAS ETRE TENUS RESPONSABLES DE TOUT DOMMAGE ACCIDENTEL OU CONSEQUENT A L'UTILISATION DE CET APPAREIL.

POUR PLUS D'INFORMATIONS A CE SUJET, VEUILLEZ APPELER VOTRE CENTRE DE SERVICE LE PLUS PROCHE OU CONSULTEZ LE SITE INTERNET DE TIMBERPRO.

<http://www.techandtrade.com/>